

Velocifero

ECOMAD 350W

Manual de Usuario y Garantía





Antes de encender y conducir su Producto, verifique si el nivel de carga de la batería es adecuado según las indicaciones y especificaciones contempladas en el presente manual.

Todos los derechos reservados. No se permite la reproducción total o parcial de este manual, en ninguna forma o por ningún medio, ya sea electrónico o mecánico, incluido fotocopiado, sin permiso escrito de Auteco Mobility S.A.S.

Actualizado Agosto 2024



TABLA DE CONTENIDO

Introducción	4
Muy importante tener en cuenta	5
Recomendaciones y datos importantes	6
Sugerencias para conducir con seguridad	10
Recomendaciones antes del uso del Producto	13
Auteco Mobility cuida nuestro planeta	15
Identificación de las partes	17
Proceso de carga de la batería	34
Especificaciones técnicas de su Producto	37
Mantenimiento periódico	40
Almacenamiento del Producto	41
Repuestos y accesorios	43
Garantía Auteco Electric	44
Chequeos diarios	56
Historial de mantenimiento	58



INTRODUCCIÓN

Es nuestro deseo agradecerle por escoger esta patineta **VELOCIFERO ECOMAD 350W** (en adelante el “Producto”) con el respaldo de **AUTECO MOBILITY S.A.S.** (en adelante “**AUTECO MOBILITY**”). Su nuevo Producto es resultado de la avanzada ingeniería de pruebas exhaustivas y de continuos esfuerzos por lograr confiabilidad, seguridad y rendimiento. Estamos seguros de que el Producto probará ser digno de su elección y que usted estará orgulloso de su funcionamiento. Recuerde que es su deber, como usuario y/o propietario del Producto leer este Manual de Garantía y Mantenimiento (en adelante el “Manual”) antes de conducir, de modo que usted esté completamente familiarizado con la operación apropiada de los controles del Producto, sus características, capacidades y restricciones. Para asegurar una larga vida, sin problemas para su Producto, dele el cuidado apropiado y el mantenimiento descritos en este Manual y exija siempre repuestos originales a su Centro de Servicio Autorizado **AUTECO ELECTRIC** (en adelante “**CSA**” o “**CSA Auteco Electric**”). Confíe el mantenimiento y reparaciones únicamente a los **CSA Auteco Electric**. Nosotros le ofrecemos todo el acompañamiento requerido para mantener su Producto en perfectas condiciones. Debido a las continuas mejoras en el diseño y en el rendimiento, que ocurren durante el periodo de producción, en algunos casos pueden existir algunas diferencias menores entre el Producto real, las ilustraciones y el texto de este Manual, no obstante, el modo de uso y las especificaciones del Producto, en general, se mantienen.

En caso de que usted desee tener información detallada sobre el Producto, consulte a **AUTECO MOBILITY** a través de uno de los siguientes canales:

AUTECO MOBILITY S.A.S.

Envigado Colombia

Línea gratuita nacional 018000 520 090

Email : servicioalcliente@auteco.com.co

Página Web: www.autecomobility.com



El fabricante se reserva el derecho de realizar en cualquier momento, sin obligación de actualizar este Manual, modificaciones en el Producto, sus partes o accesorios, según pueda ser conveniente y necesario. Todas las imágenes de este Manual son de referencia ilustrativa con fines técnicos y no comerciales, por lo cual no constituyen una oferta mercantil. Las características de comercialización definitivas del Producto serán las que conozca y acepte el comprador en la correspondiente orden de pedido en un punto de venta autorizado.



MUY IMPORTANTE TENER EN CUENTA

DESDE EL PRIMER DÍA

LO FELICITAMOS:

Usted ha adquirido un Producto eléctrico, con los últimos avances tecnológicos. Pero su máxima calidad y su inigualable presentación no bastan, si usted no se convierte en un perfecto conductor y presta a su Producto los sencillos cuidados y atenciones que requiere.

Con su Producto **VELOCIFERO ECOMAD 350W** con el respaldo de AUTECO MOBILITY, usted ha pasado al campo de las personas que disfrutan de un Producto propio; es decir, que gozan de plena libertad para ir donde quieran y cuando quieran, con máxima facilidad y economía. Esto nos complace profundamente y por eso estamos muy interesados en que usted disfrute al máximo su nueva y mejor situación.

Para contribuir a ello, hemos resumido algunas recomendaciones para el buen uso y mantenimiento de su Producto, de obligatorio cumplimiento. Millones de máquinas, como la suya, ruedan por todo el mundo en excelentes condiciones, y la razón es que tienen un buen propietario. Usted debe y puede serlo.

LEA Y ESTUDIE CUIDADOSAMENTE SU “MANUAL DE GARANTÍA Y MANTENIMIENTO” Y SIGA SUS INSTRUCCIONES EXACTA Y OPORTUNAMENTE.

Con ello se habrá creado una nueva y agradable afición que le evitará pérdidas de tiempo y dinero, proporcionándole mayor bienestar.

EJERCÍTESE EN ESTAS OPERACIONES, HASTA DOMINARLAS:

Verificar siempre el nivel de carga de la batería.

Calibrar la presión del aire de las llantas.

Chequear el adecuado funcionamiento de los frenos.



SU PRODUCTO VELOCIFERO ECOMAD 350W NO ES UN JUGUETE , AL TENER UNA VELOCIDAD MÁXIMA DE 25 KM/H REQUIERE QUE USTED SE ENTRENE PROPIAMENTE EN EL MANEJO DE ESTE ANTES DE USARLO.

PRODUCTO APTO PARA VÍAS PAVIMENTADAS Y PARA TRANSITAR POR CICLORRUTAS



RECOMENDACIONES Y DATOS IMPORTANTES

SIEMPRE TENGA EN CUENTA

Mantenga sus llantas a 35 PSI adelante y 35 PSI atrás

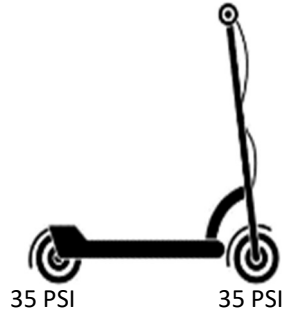

Use siempre los dos frenos (delantero y trasero) simultáneamente. Practique desde el principio hasta que lo haga sin pensar. No use uno solo.

Dedique un rato cada semana al cuidadoso aseo de su Producto y a revisar y ajustar los tornillos y tuercas.

ES MUY RECOMENDABLE QUE MANTENGA CONSIGO LOS SIGUIENTES ELEMENTOS:

- Luces intermitentes de precaución (blanca y roja)
- Tarjeta de propiedad del Producto
- Manifiesto de importación del Producto
- Casco
- chaleco reflectivo

CUANDO SALGA DE VIAJE:

- Inflador de mano
- Parches para neumáticos o llantas sellomatic
- Medidor de presión de aire de llantas
- Cargador
- Otras herramientas



No utilice su Producto antes de leer este Manual. Asegúrese de seguir las recomendaciones de este Manual con el fin de hacer que su Producto se encuentre en el mejor estado y haga que usted viaje de forma más segura y cómoda.

No ensaye en su máquina, llévela a un CSA Auteco Electric. Este Manual es solo para la explicación de la operación del Producto, no para realizar mantenimiento del producto. Las imágenes y representaciones que se encuentran en este Manual pueden ser diferentes al producto real, refiérase al producto real de las tiendas. Nuestra compañía se reserva el derecho de realizar cambios en el Producto en aras de mejorar el rendimiento de los mismos, sin dar ningún aviso previo.





La batería del nuevo Producto que acaba de comprar puede no estar completamente cargada al momento de la entrega, el transporte y/o el almacenamiento. Cargue la batería hasta que esté completamente cargada y la luz led del cargador se torne de color verde, se recomienda que sólo después de que esto suceda usted haga uso de su Producto.



Sobrepasar el peso máximo que soporte el Producto (100 kg) puede significar un riesgo de seguridad, evite hacerlo.



Se recomienda llevar a cabo la carga todos los días, utilizando un tomacorriente a 110V / 60Hz. No conecte el cargador a fuentes de energía diferentes a esta especificación. Si el Producto permanece almacenado más de un mes, este debe de ser cargado cada mes.



No desmonte o desensamble ni reconstruya las piezas del Producto por sí mismo, adquiera piezas de repuesto originales en la red de almacenes y CSA Auteco Electric.



Reemplace las bandas de freno cuando lleguen a su límite de servicio. (Ver página 28).



Utilice la dimensión de llanta recomendado de acuerdo al rin del Producto. Reemplace las llantas cuando hayan llegado a su límite de servicio (Ver página 31).



El Producto puede conducirse normalmente bajo la lluvia, sin embargo, no debe sumergirse en agua y evite sobrepasar depósitos de agua que superen el nivel del piso del Producto o el centro del motor; ya que el agua puede ingresar al motor o a las baterías y causar un corto circuito en el Producto



Cuando lleve el cargador en su Producto, evite que este entre en contacto con cualquier tipo de líquido, partículas de metal o que sufra golpes fuertes ya que pueden dañar las piezas internas del mismo. El cargador debe ubicarse en un espacio abierto y ventilado. No debe ser utilizado dentro de cajones ni de la gaveta del Producto.



El cambio de su batería por una batería nueva debe ser realizado por profesionales de los CSA Auteco Electric; cuando se reemplace la batería también debe de sustituirse el cable de conexión con los componentes originales Velocifero.





Los distribuidores y clientes no están autorizados para cablear o cambiar la estructura y características originales del Producto, por ejemplo, el cambio de configuración de la batería, el aumento de la tensión mediante la adición de una batería, el cambio del circuito eléctrico, aumentando potencia de las bombillas o instalando equipos auxiliares, modificaciones a la suspensión, diámetro de ruedas y chasis, entre otras.



Absténgase de tocar con las manos mojadas o con objetos que sean conductores metálicos las partes activas del Producto, como el conector de la caja de la batería, el conector del cable de conexión del cargador y la unión de los cables de las baterías. De no hacerlo existe el riesgo de que se generen lesiones personales por choque eléctrico.

Proteja las partes eléctricas especialmente del contacto con el agua: cuando esté realizando el lavado de su Producto, evite echar agua a la toma de carga, conectores eléctricos, fusibles y otros componentes eléctricos. No está permitido echar agua directamente a estos componentes. En caso de hacerlo existe el riesgo de generar daños en el Producto y de pérdida de la garantía del Producto.



Acatar el programa de mantenimiento preventivo obligatorio, consignado en el Manual de Garantía y Mantenimiento.



Al reemplazar el fusible, utilice el fusible con la especificación y el estándar definido. Está prohibido cablear el circuito sin instalar los fusibles.

El fusible y la ranura de instalación del mismo en las tarjetas electrónicas o el cableado deben estar en buen contacto, de lo contrario la incorrecta conexión puede calentar los fusibles y causar un accidente inesperado.



No use cargadores de otras marcas o modelos para cargar su Producto; y no utilice el cargador Velocifero para cargar los Productos de otras marcas u otros modelos.



El tiempo de carga no debe ser más de 8 horas, evite usar estaciones de carga rápida para cargar el Producto; esto deteriora la vida útil de las baterías.





Baterías y cargadores en condición de carga se deben poner en lugares seguros, que no se encuentren al alcance de niños. No debería haber mercancías inflamables y explosivos alrededor. El lugar de carga debe estar ventilado, seco y bajo techo. Además, con el fin de evitar accidentes, evite que partículas de metal y cualquier tipo de líquido tengan contacto o ingresen al cargador. Está prohibido el uso del cargador en condiciones con demasiado humo, polvo, humedad y/o con brillo solar directo. No utilice el cargador cuando hay rayos y truenos. Durante la carga, coloque el cargador sobre una superficie plana, evitando obstruir las rendijas de ventilación, ni lo cubra poniendo objetos sobre el mismo, así mismo evite situar el cargador sobre el asiento del Producto.



Si durante la carga, identifica alguna de las siguientes situaciones: un olor peculiar que sale del Producto, hay sobrecalentamiento, el tiempo de carga supera las 8 horas y la luz indicadora todavía no ha cambiado a luz verde, hay presencia de sonidos extraños o hay deformidades en el cargador y/o la batería, detenga el proceso de carga inmediatamente y envíe el cargador al CSA Auteco Electric más cercano para mantenimiento.



El Producto debe ser estacionado o cargado lejos de fuentes de calor e ignición, no debe ser estacionado en tiendas, almacenes o bodegas de mercancías peligrosas que sean inflamables, explosivos y corrosivos. Al cargar o estacionar el Producto, el suiche de encendido debe estar apagado y la llave debe ser retirada del Producto. Evite usar o almacenar el Producto en un entorno superior a 50°C o lugares con exposición directa a la luz solar, como por ejemplo, dentro de un automóvil con exposición directa de luz solar.



La autonomía de su Producto disminuye a medida que la vida útil de la batería se reduce, por lo que podría notar con el paso del tiempo que el proceso de carga debe ser más frecuente.



Siempre que cargue su Producto asegúrese que se encuentra apagado.



Tener en cuenta que su Producto está diseñado para usarlo en terreno pavimentado. El uso de este en terreno montañoso, destapado u Off Road puede dañar algunos componentes y afectar la vida útil de su Producto.



SUGERENCIAS PARA CONDUCIR CON SEGURIDAD

“Consulte las normas nacionales y locales antes de utilizar el Producto en cualquier área”.

Queremos que usar tu patineta eléctrica Velocifero sea una experiencia agradable, divertida y, sobre todo, segura. En AUTECO MOBILITY estamos comprometidos con la seguridad vial y creemos que esta empieza por nosotros y continúa contigo. Lee y pon en práctica los siguientes consejos y tips para tengas una experiencia más segura en tu patineta:

1. Recuerda usar siempre la indumentaria adecuada. Usa zapatos cerrados, evitando chanquetas o tacones. En la noche, de 6pm a 6am, usa siempre prendas reflectivas.
2. Usa siempre un casco seguro y llévalo abrochado y ajustado. El casco no es sólo para evitar una infracción de tránsito, sino para evitar un accidente, use uno que realmente ofrezca protección en caso de un accidente.
3. Asegúrate, siempre antes de rodar, que la patineta cuente con luces y sonido de alerta funcionales, que permitirán que otros actores en la vía te vean o escuchen.
4. Las luces siempre llévalas encendida, así serás más visible.
5. Usa siempre las rutas o vías permitidas para la circulación de las patinetas. Consulta las autoridades locales para esto. Las normas pueden variar de ciudad en ciudad.
6. Conduce siempre a una velocidad máxima de 25 km/h, esto hará que puedas reaccionar más rápidamente ante una eventualidad.
7. Dale siempre la prelación al peatón, su seguridad depende de la convivencia segura entre todos los actores viales. En su presencia reduce la velocidad o detén la patineta completamente.
8. Si encuentras otro usuario de patineta en el camino, busca transitar siempre uno tras otro, evitando hacerlo cada uno a un lado. Reduce la velocidad y mantén una distancia apropiada de al menos 3 metros.
9. Al cruzar por una cebra en un cruce semafórico con presencia de peatones, evita hacerlo rodando en la patineta. Puedes bajarte y caminar y luego volver a subir a la patineta.
10. Siempre señala tus intenciones al rodar en la patineta. Si vas a cruzar a la derecha o izquierda usa tus brazos para señalar tu intención de virar, esto hará que los otros actores viales puedan prepararse y tomar decisiones seguras para todos.

Disfruta de tu patineta eléctrica Velocifero cumpliendo las normas de tránsito, mantente seguro y rueda tranquilo.



SEÑALES MANUALES PARA MANIOBRAR EN LA VÍA



CUIDADOS DE MANEJO

Al conducir su Producto respete las normas de tránsito como todos los demás Productos, incluyendo dar paso a los peatones, y parar en los semáforos y señales de alto.

Conduzca predeciblemente y en línea recta. **Nunca conduzca en contravía o en vías no permitidas para patinetas.**

Use adecuadamente las señales manuales para indicar giro o parada.

Concéntrese en el camino por delante. Evite los baches, grava, marcas viales mojadas, aceite, bordes de andenes, resaltos de reducción de velocidad, rejillas de desagües y otros obstáculos.

Espera lo inesperado, como la apertura de las puertas de un carro o carros retrocediendo de calles ocultas.

Antes de conducir su Producto por primera vez familiarícese con todas las funciones del mismo.

No lleve paquetes o pasajeros que interfieran con su visibilidad o el control del Producto. No utilice elementos que pueden restringir su capacidad auditiva.



PRECAUCIONES A TENER EN CUENTA SIEMPRE QUE CONDUZCA DE NOCHE O CON CLIMA LLUVIOSO

Frene antes de lo usual, el Producto tardará más en frenar y utilizará una distancia más larga para detenerse.

Disminuya la velocidad de conducción, evite los frenados repentinos, y gire en las esquinas con mucho más cuidado.

Vista con ropa reflectiva y asegúrese de usar luces intermitentes de precaución (blanca hacia adelante y roja hacia atrás). Esto indicará a los demás usuarios de la vía de su presencia.

Los baches y superficies resbaladizas como líneas demarcadas y vías de tren se vuelven más peligrosas cuando está mojado.

Asegúrese de usar luces intermitentes de precaución (blanca hacia adelante y roja hacia atrás). Esto indicará a los demás usuarios de la vía de su presencia.

Use siempre una prenda o chaleco reflectivo.

Procure conducir a una velocidad máxima de 20 Km/h. Use vías familiares y calles bien iluminadas.



El manejo improvisado de este Producto podrá conllevar lesiones graves o un accidente mortal.

“No conduzca sin elementos de protección”.



RECOMENDACIONES ANTES DEL USO DEL PRODUCTO

COMPROBAR ANTES DE CONDUCIR

Realice un chequeo antes de conducir con el fin de asegurar una conducción segura.

1. Asegúrese de usar correctamente el casco.
2. Use ropa protectora y guantes.
3. Use protección ocular que no interfiera con su visión periférica.
4. Consulte las leyes nacionales y locales antes de utilizar el Producto en cualquier área.
5. Asegúrese que las partes que se pueden plegar estén ajustadas y en su posición correcta.
6. Asegúrese que el manubrio y el vástago del manubrio estén ajustados correctamente.
7. Asegúrese de que los frenos estén ajustados y funcionen correctamente (ver instrucciones detalladas más adelante),
8. Asegúrese de entender cómo funcionan los frenos y que sus manos pueden alcanzar y apretar las levas cómodamente y con fuerza suficiente para detener el Producto con seguridad.
9. Asegúrese de que todas las partes del Producto estén ajustadas correctamente y de forma segura.
10. Asegúrese de que los neumáticos no están excesivamente desgastados, no tienen roturas o cortes, están correctamente colocados en el rin y que la presión del mismo sea adecuada en la pared lateral
11. Asegúrese de que las ruedas giran de manera recta y que los rines no estén doblados o dañados (las ruedas deben estar en buen estado para que los frenos funcionen correctamente).
12. Asegúrese de que el acelerador esté en la posición "OFF" antes de encender el Producto. Esto evitará que el Producto se mueva hacia adelante sin previo aviso una vez que se encienda el Producto.



RECOMENDACIONES EN CASO DE INCENDIO



En caso de incendio, los medios recomendados para controlar el fuego que se presenta desde la batería son:

- Usar un extintor de CO₂, pues no conduce la electricidad y es el recomendado para incendios cargados eléctricamente. Se recomienda apuntarlo hacia la base de llama.
- Usar grandes cantidades de agua a presión.
- En caso de no contar con los medios anteriores, utilizar un extintor ABC.
- No intentar sofocar las llamas con cobijas, toallas, almohadas, etc.
- Tener presente que los gases que se desprenden de la combustión son tóxicos. Evitar en todo momento su inhalación.
- Guardar una distancia prudente mientras se sofocan las llamas.
- Siempre y en todo caso llamar a las líneas de emergencia y control de incendios.



ENTREGA LA BATERÍA USADA Y CONTRIBUYE CON EL CUIDADO DEL AMBIENTE

PROCEDIMIENTO PARA LA DEVOLUCION DE LAS BATERIAS USADAS

Su Producto recibe alimentación eléctrica a través de un pack de baterías de Litio-ion (Li - ion) de 36 Voltios (V).

Elas permiten que su Producto funcione adecuadamente. Para ubicar las baterías de su Producto refiérase al interior de su Manual para identificar el lugar exacto en el modelo que hoy conduce.

Para contribuir con el medio ambiente **AUTECO MOBILITY** cuenta con un sistema para la recolección, transporte y correcta disposición de las baterías desechadas. Es su deber hacer parte de este proceso entregando las baterías usadas en los Centros de Servicio Autorizados de la red AUTECO MOBILITY o AUTECO ELECTRIC.

Para más información visita: <http://recoenergy.com.co/>

Las baterías contienen elementos nocivos para la salud (Litio), por lo tanto, usted no debe manipular su contenido. Evite perforarlas o incinerarlas, esto puede ser perjudicial para su salud y nocivo para el ambiente. No las deseche junto con los desperdicios domésticos. Entréguelas para que sean recicladas en todos los casos.



MEDIDAS DE PRECAUCIÓN A SEGUIR PARA PREVENIR RIESGOS A LA SALUD Y AL AMBIENTE.

Usted como usuario de un Producto eléctrico y al portar una batería en él, según la Resolución 0372 del 2009 del Ministerio de Medio Ambiente, Vivienda y Desarrollo Territorial (MAVDT), deberá cooperar con estos mecanismos y deberá entregar la batería en los Centros de Servicio Autorizados **AUTECO ELECTRIC**, ellos son centros de acopio autorizados para tal fin.

Contamos con su ayuda para evitar una mala disposición de este desecho peligroso y así evitar deteriorar nuestro ambiente y la salud de los habitantes del planeta.

Para más información ingrese a www.auteco.com.co/auteco-sostenible. Aquí encontrará toda la información relacionada con el cuidado, correcta utilización, disposición adecuada y el programa de recolección que la compañía actualmente realiza en el país sobre las baterías.



IDENTIFICACIÓN DE PARTES



1. Acelerador
2. Tablero de instrumentos
3. Leva de freno
4. Seguro de anclaje
5. Soporte posterior
6. Stop trasero
7. Llanta delantera
8. Freno de disco
9. Soporte lateral
10. Plataforma
11. Motor HUB delantero
12. Llanta delantera
13. Farola
14. Sistema de plegado
15. Manubrio

Pueden existir diferencias entre las ilustraciones de los Productos en este Manual y los Productos reales



DATOS DE IDENTIFICACIÓN

Los números de motor y VIN se usan para registrar el Producto. Ellos son el único medio para distinguir su Producto de otros del mismo modelo y tipo.



Número de VIN

El número del VIN se encuentra ubicado en la parte interna del chasis, levante el reposapiés y acceda a este.



Número de motor

El número de serie del motor se encuentra ubicado en la carcasa derecha del motor HUB delantero



TABLERO DE INSTRUMENTOS

Su Producto cuenta con un comando de control que le permite manejar el sistema de asistencia eléctrica y al mismo tiempo le permite conocer el estado de su Producto, mediante los indicadores de estado de los diferentes componentes y funciones del mismo.

1. Velocímetro
2. Indicador de unidades
3. Indicador de farola encendida
4. Indicador velocidad crucero
5. Indicador de modo de manejo
6. Cuenta kilómetros parcial (TRIP)
7. Odómetro
8. Indicador de asistencia de caminata
9. Nivel de carga de batería

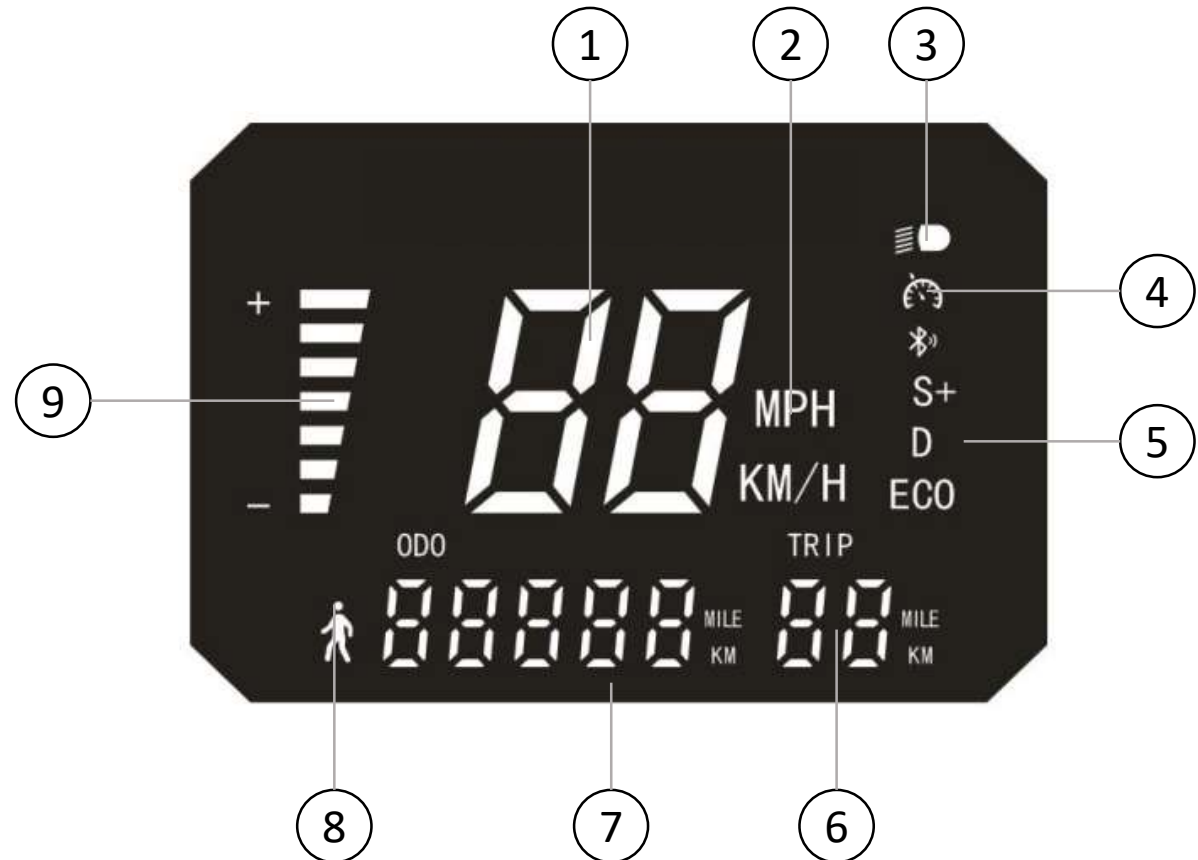

OPERACIÓN DEL COMANDO DE CONTROL E INDICADORES DEL TABLERO DE INSTRUMENTOS.

Su Producto cuenta con un comando de control que le permite manejar el sistema de asistencia eléctrica y al mismo tiempo le permite conocer el estado de su Producto, mediante los indicadores de estado de los diferentes componentes y funciones del mismo.



Botón de encendido del sistema eléctrico (2):

- Presione el botón durante 3 segundos para encender el Producto, con lo cual se encenderá el tablero de instrumentos y el controlador.

- Presione rápidamente una vez el botón de encendido (2) para encender la farola del producto.
- Presione rápidamente dos veces el botón de encendido (2) para cambiar el modo de manejo.

Botón modos de manejo (3)

El Producto cuenta con 3 modos de manejo (3), los cuales puede variar presionando el botón de encendido (2)

Modo ECO: El indicador de modo ECO se encenderá y la velocidad máxima del Producto será de 15 km/h.

Modo D: El indicador de modo se encenderá y la velocidad máxima del Producto será de 20 Km/h

Modo S: El indicador de modo se encenderá y la velocidad máxima del Producto será de 25 Km/h.

Modo Caminata: El indicador de asistencia de caminata (1) se encenderá y la velocidad máxima será de 6km/h



Indicación de Errores

El controlador de su producto siempre está escaneando todos los sistemas, motor, frenos, batería, acelerador (si es incluido) y verificando que todos estén funcionando correctamente.

Es por eso que el tablero de instrumentos comunica un código de error según se vayan encontrando.

La lista de códigos de error es la siguiente:

Código de Error	Definición
E01	Protección por pico de corriente
E02	Protección por voltaje bajo
E03	Protección por sobrecarga de voltaje
E04	Rotor bloqueado
E05	Error de comunicación + MOSFETs
E06	Error de comunicación – MOSFETs
E07	Falla en sensores Hall
E08	Protección por alta temperatura
E09	Falla en funcionamiento del acelerador
E11	Falla de funcionamiento en farola
E12	Falla comunicación display-controlador
E13	Falla en botón de encendido



Después de 3 minutos de parqueo y de no utilizar el comando de control o el Producto, el tablero de instrumentos se apagará automáticamente.

Preste atención en caso de que el tablero de instrumentos muestre alguno de los códigos anteriores, regístrelo en un lugar seguro e informe inmediatamente al CSA Auteco Electric cuál fue el código para poder identificar y solucionar el inconveniente a la mayor brevedad posible. Los códigos de errores desaparecerán de la pantalla una vez la falla sea corregida.

Recuerde no manipular el cableado o instalaciones de los componentes en su producto, diríjase inmediatamente al CSA Auteco Electric.



OPERACIÓN DEL ACELERADOR

El Producto usa un acelerador de cambio de velocidad. Presione la palanca del acelerador para acelerar y deje presionarla para disminuir la velocidad.

- Presione el botón de encendido del comando de control para encender el sistema eléctrico.
- Agarre el manubrio con las dos manos, monte un pie en su Producto y el otro déjelo apoyado en el piso.
- Impulse el Producto para liberar el seguro del motor
- Presione suavemente el acelerador (1), hasta alcanzar una velocidad constante de 3km/h y monte el pie que estaba apoyado en el suelo en la plataforma del chasis de su Producto.
- Usted sentirá que el Producto se acelera y la velocidad del mismo aumenta a medida que usted sigue acelerando.
- Utilice el botón de modo de manejo para escoger el modo de manejo deseado.
- Para detenerse, deje de presionar el acelerador y aplique los dos frenos al mismo tiempo.



1



IMPORTANTE

El motor hace un pequeño ruido electromagnético al girar. Esto es normal.

Cuando aplique los frenos, el sistema de seguridad eléctrico cortará la potencia automáticamente y el motor dejará de acelerar.

Antes de conducir su Producto cerciórese que ha levantado el soporte lateral, de lo contrario este puede atascarse en la vía y usted puede perder el control del Producto.



ENSAMBLE

A continuación, encontrará los pasos para ensamblar su Producto.

Con cuidado desempaque todos los elementos que se encuentran dentro de la caja.

1. Abrir la caja y retirar el material de protección.
2. Proceda con ambas manos a retirar su Producto de la caja, y ubicarla sobre una superficie plana, y luego retire el material de protección restante.
3. Dentro de la caja encontrará los siguientes elementos:
 - A. Llave hexagonal 3 mm..
 - B. Llave hexagonal 4 mm.
 - C. Llave hexagonal 5 mm.
 - D. Cubierta Frontal
 - E. Seguro anclaje
 - F. 4 tornillos M5 para llave hexagonal.
 - G. Tapón cubierta frontal.
 - H. Cargador.



4. Debe posicionar su Producto en el gato lateral ubicado al lado izquierdo de la parte inferior.

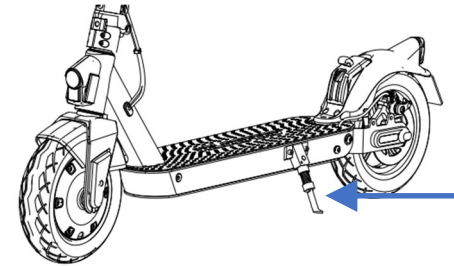

5. Debe insertar el manubrio en el vástago y luego extender el vástago hasta llegar al punto de acople y ajustarlo con la manigueta de pliegue.

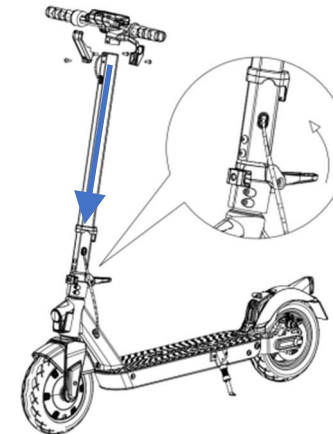

6. Ensamble primero cubierta frontal (A) y luego el seguro de anclaje (B) con los tornillos, llevándolos a tope usando la llave hexagonal de 4mm, tal y como se muestra en la imagen a continuación.

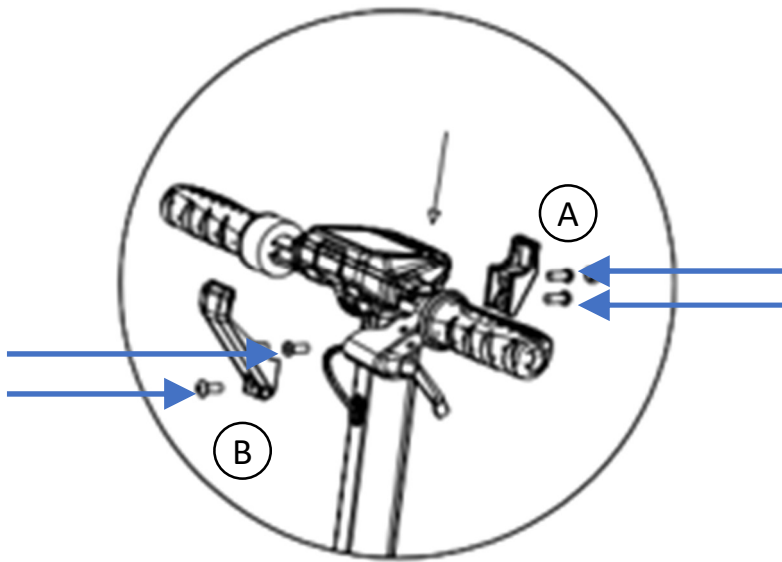

7. Por último, inserte el tapón de la cubierta frontal (C) y habrá finalizado el ensamblaje de su Producto.

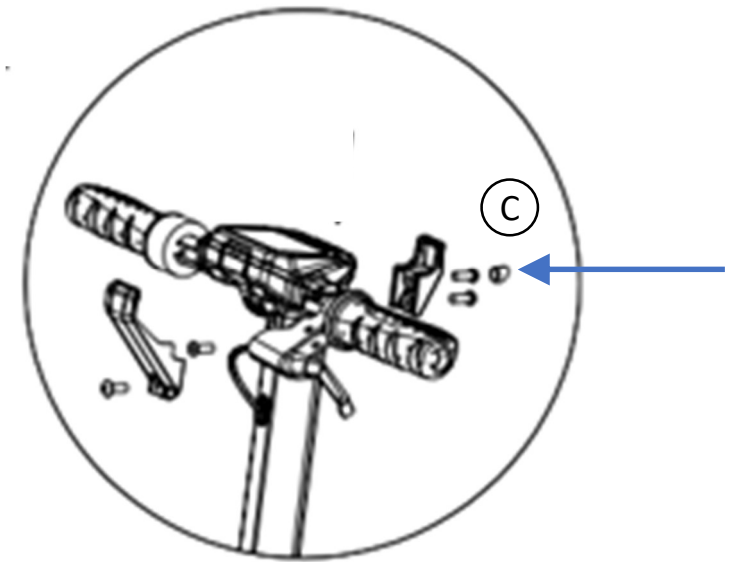

PLEGADO DEL MANUBRIO

El manubrio de su Producto se pliega para facilitar el transporte, ajústelo correctamente y asegúrelo cada vez que vaya a poner en movimiento su Producto.

Para plegar el manubrio de su producto:

1. Levante el seguro(1), hasta que supere la manigueta de pliegue.
2. Abra la manigueta de pliegue(2)

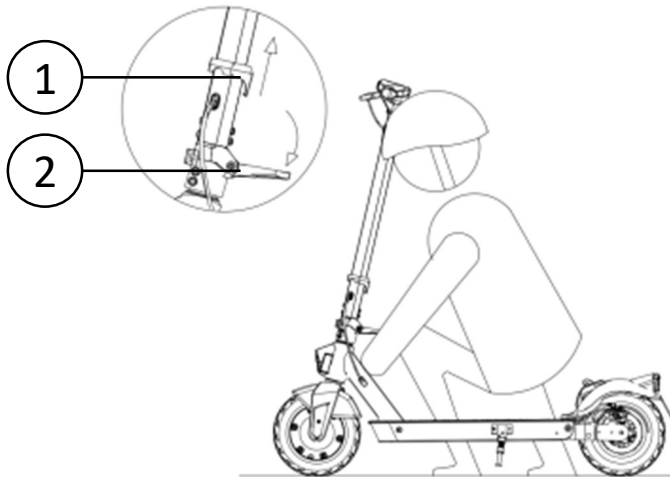

3. Pliegue el manillar y asegúrelo con el seguro de anclaje (3) y el soporte posterior (4).

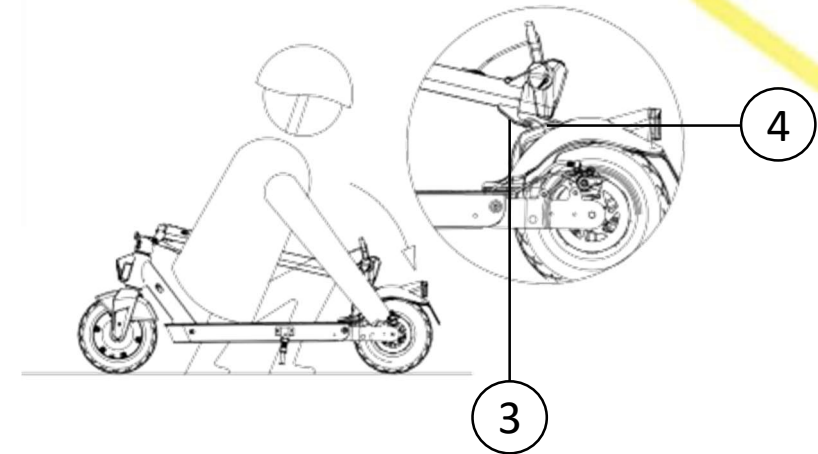

El gancho de plegado solo está diseñado para asegurar la columna de dirección al guardabarros. No se deben colgar objetos, paquetes, bolsas ni ningún otro tipo de elementos. **Cualquier peso extra puede llevar a un desgaste prematuro o al daño del gancho de plegado.**





IMPORTANTE

Para volver el Producto a su estado de operación, realice el proceso contrario al descrito anteriormente en este capítulo. Cerciórese de asegurar las manijas de los acoples rápidos con sus seguros correspondientes.

Si usted desea movilizar su Producto cuando éste se encuentre plegado, tome su Producto de la torre de dirección y levántelo del piso, para mayor comodidad camine con él, teniéndolo a su lado. Mueva su Producto a voluntad, teniendo cuidado de no dejarlo caer, evitando así el deterioro del mismo.

Para su seguridad, apague el Producto cuando este no esté en uso y vaya a realizar el proceso de plegado del mismo

Asegúrese que el manubrio quede asegurado completamente para poder usar su producto, de esta manera evitará accidentes y podrá tener total control al momento de circular en este.



ADVERTENCIA

Tenga cuidado cuando esté realizando el proceso de plegado, de no introducir los dedos y manos dentro de las bisagras ni dentro de los acoples rápidos. Esto puede representar un riesgo de causar lesiones personales.

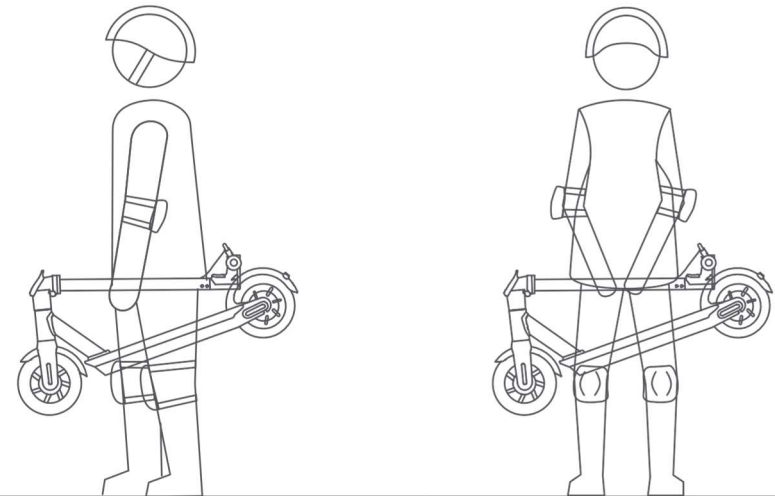

FRENO TRASERO

El freno trasero de su Producto es un freno de disco y este es accionado por la leva de freno (1) ubicada en el comando izquierdo.

Ajuste del freno trasero (Freno de disco)

Si la potencia de frenado no es suficiente, afloje el tornillo que sostiene la guaya del freno delantero (2), tensione la guaya tirando de la misma y vuelva a apretar el tornillo que sostiene la guaya (2).

Asegúrese que haya más de 1 milímetro (mm), de distancia entre el disco de freno y las pastillas de freno.

El freno funciona correctamente, si la llanta gira libremente y cuando usted acciona el freno, la llanta se detiene inmediatamente.



Con el objetivo de garantizar su seguridad durante la conducción, el sistema de seguridad eléctrico cortará la potencia automáticamente cuando se utilicen los frenos.

Revise periódicamente el estado de las pastillas de freno y procure que las mismas no estén por acabarse. Si las pastillas están demasiado desgastadas y fuera del límite de servicio, acérquese al CSA AUTECO ELECTRIC más cercano para reemplazarlas.





Compruebe el grosor de las pastillas de freno y no las utilice si este es de 0.5mm o inferior. Si las utiliza podría impedirse el accionamiento de los frenos y usted podría sufrir lesiones graves.

Revise periódicamente el estado de las pastillas de freno y procure que las mismas no estén por acabarse. Si las pastillas están demasiado desgastadas y fuera del límite de servicio, acérquese al CSA AUTECO ELECTRIC más cercano para reemplazarlas.

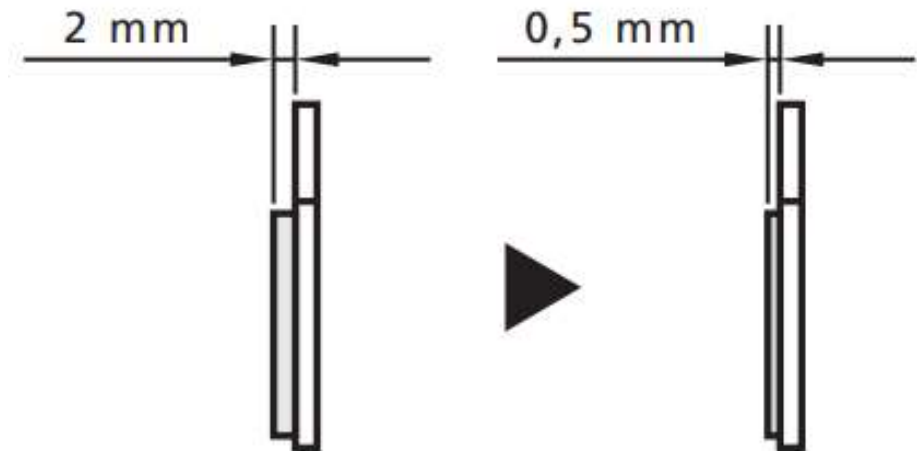

AJUSTE DE LAS RUEDAS

Chequee semanalmente la presión de las llantas, esto incrementará su vida útil y disminuirá el consumo de batería.

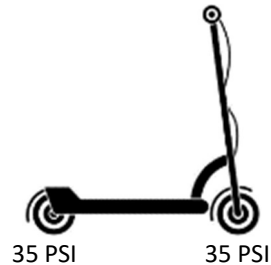

Rueda Delantera

La rueda delantera está asegurada al Producto por medio de un eje y una tuerca.

Para liberar la rueda delantera:

- Retire la cubierta exterior retirando el tornillo (1) que la asegura
- Desensamble la rueda retirando la tuerca que asegura el eje
- Desacople la rueda de las guías en el tenedor y retire la rueda.



- Para montar nuevamente la rueda, posicione la rueda en las guías de la suspensión delantera.
- Gire la tuerca de ajuste en sentido de las manecillas del reloj.
- Instale nuevamente la cubierta exterior y asegúrela con el tornillo (1) de ajuste.



Rueda Trasera

La rueda trasera está asegurada al Producto por medio de un eje y una tuerca.

Para liberar la rueda delantera:

- Retire la cubierta exterior usando la muesca de acceso (1) con un destornillador de pala delgado
- Desensamble la rueda retirando la tuerca que asegura el eje
- Desacople la rueda de las guías en el tenedor y retire la rueda.

Para montar nuevamente la rueda:

- Posicione la rueda en las guías de la suspensión delantera. Verifique que el sistema de freno esté alineado correctamente, el disco de freno debe de estar dentro del caliper.
- Gire la tuerca de ajuste en sentido de las manecillas del reloj.
- Instale nuevamente la cubierta exterior y asegúrela con el tornillo (1) de ajuste.



Después de ensamblar las ruedas verifique que ambas giren libremente y que estén completamente ajustadas.

Realice una prueba de ajuste y acoplamiento de las ruedas dándole un golpe seco en la parte superior y verifique que no se desprendan del Producto ni tengan algún movimiento lateral. Si las ruedas presentan un problema acérquese a un CSA AUTECO ELECTRIC.



DESGASTE DE LLANTAS

Sus llantas tienen unos “indicadores de desgaste”, los cuales son unos pequeños “resaltos” en los canales de la llanta que permiten conocer cuando la llanta llega a su nivel mínimo de desgaste.

La profundidad de banda mínima que debe tener una llanta es 1.6mm. Por debajo de esta medida, la llanta se considera “desgastada” y el producto no pasará la revisión técnico-mecánica. Además, es riesgosa para conducir, especialmente en terrenos húmedos.



Con el objetivo de garantizar su seguridad durante la conducción, revise periódicamente el estado las llantas y su desgaste y procure que las mismas no estén por acabarse. Si las llantas están demasiado desgastadas y fuera del límite de servicio, acérquese al CSA AUTECO ELECTRIC más cercano para reemplazarlas.

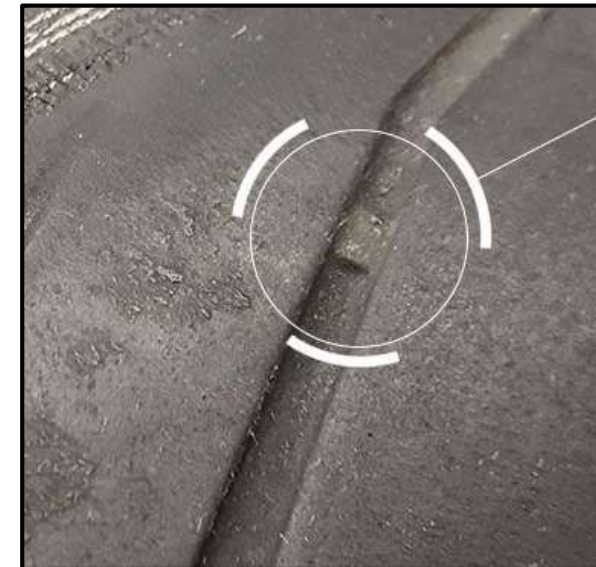

BATERÍAS

Su Producto cuenta con un pack de baterías de litio selladas y libres de mantenimiento*, la temperatura de operación debe estar entre -15 °C a 45 °C, la condición ideal es de 20 °C \pm 10 °C, si la temperatura es demasiado baja, esto puede reducir la capacidad efectiva de las baterías para almacenar la energía, si la temperatura es demasiado alta, puede afectar a la vida útil de las baterías.

Por lo tanto, cuando sea invierno o se encuentre en una zona fría, la autonomía del Producto de una carga será razonable, cuando la temperatura vuelva por encima de 20 °C, las funciones y el rendimiento se recuperarán.

No agote las baterías hasta su carga mínima permitida, cuando el indicador de carga del tablero este en el nivel mínimo de batería cargue inmediatamente.

MUY IMPORTANTE: Tenga el hábito de cargar al 100% el Producto todos los días siguiendo las recomendaciones consignadas en este manual, esto ayudará a conservar los ciclos de vida útil de la batería.

*Las baterías de litio ion no requieren, por parte del usuario, estar pendiente del nivel del líquido de batería, como por ejemplo sucede con las baterías de plomo-ácido, en las cuales se debe adicionar ácido regularmente. Por esta razón, se llaman baterías libres de mantenimiento



Almacene las baterías en la condición de carga completa, y realice el proceso de carga regularmente si no la usará por más de un mes.

Cuando se deja de utilizar el Producto, cargue las baterías una vez cada mes. Es necesario cargar las baterías antes de volver a usar el Producto después de un mes sin uso.

No ubique o almacene las baterías cerca de fuentes de calor o de fuego.



CARGADOR DE BATERÍAS

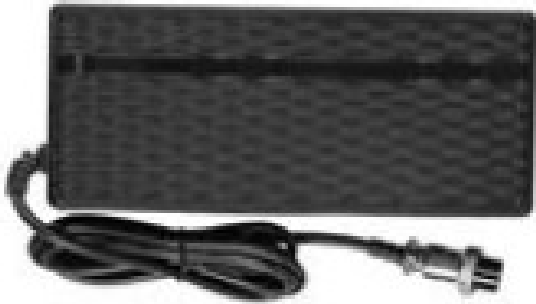

Su nuevo Producto eléctrico cuenta con un cargador externo, diseñado especialmente para cargar la batería del mismo.

El cargador de su Producto es un cargador inteligente, esto quiere decir que detecta automáticamente la carga que posee las baterías de su Producto y le informa cuando la carga se encuentra al 100% para que este sea desconectado.

El cargador cuenta con un indicador LED el cual le indicará el estado del proceso de carga:

Rojo: Batería cargándose.

Verde: Batería completamente cargada.

Si pasadas ocho (8) horas no se muestra en el display que está totalmente cargada la batería, desconéctelo y diríjase a un Centro de Servicio Autorizado Auteco Electric, para la inspección de su Producto.

Este cargador tiene un dispositivo de protección para el exceso de carga. Un tiempo largo de carga no debe durar más de ocho (8) horas, de lo contrario esto afectará la vida útil de la batería.



IMPORTANTE

Utilice el cargador original (con el sticker de “Auteco Electric”), al cargar. No cargue la batería con un cargador de otras marcas y tampoco use el cargador para otras baterías.



ADVERTENCIA

Cuando lleve el cargador en su Producto, evite que este entre en contacto con el agua y golpes fuertes ya que pueden dañar las piezas internas del mismo.

Cuando el cargador está siendo utilizado o almacenado, debe prevenirse que líquido o materiales metálicos ingresen al mismo. También se debe evitar que el cargador se caiga o sufra vibraciones. No desensamble el cargador.

El cargador es de uso en interiores. Manténgalo seco, bien ventilado cuando está en condiciones de uso.





Evite los golpes fuertes ya que pueden dañar las piezas internas del mismo. Siempre mantenga el puerto de carga cerrado para prevenir que objetos extraños ingresen en el.

No desensamble el cargador.

Cuando el Producto se encuentre cargando, cerciórese de que no ingresen líquidos o materiales metálicos en el cargador o al puerto de carga. También se debe evitar que su Producto se caiga o sufra vibraciones.

Mantenga el puerto de carga y el cable de alimentación seco, y bien ventilado cuando está en condiciones de uso.

INSTRUCCIONES DE CARGA DE LA BATERÍA

Asegúrese que el Producto esté apagado, cuando el Producto está siendo cargado.

Si conecta el cargador al Producto sin este estar apagado, perderá la información del viaje en curso y este se reiniciará a la última ocasión en que el producto se apague de manera correcta.

Antes de conducir su Producto eléctrico por primera vez, usted debe de cargar la batería durante ocho (8) horas usando el cargador suministrado con el Producto.

Para realizar el proceso de carga, siga los siguientes pasos:

- Paso 1: Conecte el cable del cargador a la toma de carga del producto (1) el cual se encuentra en el lateral derecho del chasis, antes de conectar el cargador a una toma de corriente de pared.
- Paso 2: A continuación, conecte el enchufe de entrada de energía del cargador a la toma de corriente (110 V / 60 Hz), una vez hecho esto la carga se iniciará.



- Paso 3: Una vez finalizada la carga, desconecte primero el cable del cargador de la toma de corriente (110 V / 60 Hz) y luego desconecte el cable del cargador de la entrada de alimentación de carga de la batería.

Usted debe de cargar su Producto eléctrico después de cada conducción. **El proceso normal de carga de su Producto dura de 5 a 6 horas.**



ACCESORIOS

El Producto cuenta con diferentes accesorios que sirven para ayudar en la conducción e informar a los demás actores de la vía de su presencia.

Luces:

Su Producto, cuenta con un faro de iluminación LED en la parte frontal. Este se activa desde el botón de encendido del producto presionándolo una vez. Adicionalmente cuenta con una luz trasera que, mientras su Producto se encuentre encendido, esta estará prendida.

Esta le ayudará a iluminar la carretera y hacerse visible para los demás en la noche o en lugares con poca iluminación.



Campana:

Su Producto cuenta con una campana sonora que le ayudará para avisar en la vía de su presencia. Para hacerla sonar presione la manija de la misma y suéltela rápidamente.



ESPECIFICACIONES TÉCNICAS DE SU PRODUCTO

ESPECIFICACIONES TÉCNICAS	
Tipo de motor	Motor HUB DC sin escobillas
Potencia teórica motor	350 W
Velocidad máxima	25 Km/h
Autonomía	25 Km @ 25km/h
Peso vehículo + baterías (kg)	16 Kg
Carga máxima (kg)	100Kg
Freno delantero	Electrónico
Freno trasero	Disco mecánico
Llanta delantera	10x2.5"-6.5
Llanta trasera	10x2.5"-6.5
Rines	Aspas
Batería	36 V – 7.5 Ah
Tiempo de carga	5-6 Horas
Tipo de Batería	Litio ion
Ciclos de vida de la Batería	700 ciclos de carga y descarga profunda
Batería Removible (SI/NO)	No
Largo	1195 mm
Ancho	480 mm
Altura	1170 mm

NOTA: La velocidad y la autonomía del Producto dependen del peso del conductor, la temperatura y las condiciones del terreno. Los datos entregados fueron registrados en pruebas realizadas con una sola persona de 70 Kg en terreno plano, con una temperatura entre los 25°C y los 35°C y con el 100% de carga de la batería.



SISTEMAS DEL PRODUCTO

Tal y como se expresó en las “RECOMENDACIONES Y DATOS IMPORTANTES” su Producto es un bien complejo, compuesto por distintas unidades de sistemas independientes entre sí que, al operar conjuntamente, permiten que su Producto funcione de forma adecuada, cumpliendo con todas las condiciones de seguridad, calidad e idoneidad exigidas por Ley.

De esta manera, en caso de tener alguna inquietud sobre la adecuada articulación y funcionamiento de las unidades de sistemas independientes, deberá dirigirse a cualquiera de los CSA Auteco Electric, donde nuestro personal capacitado emitirá su concepto técnico respecto de la(s) parte(s) o componente(s) que considere afecta el normal funcionamiento de alguno de los grupos o sistemas independientes que conforman su Producto.

Para una mayor claridad al respecto, se informa que su Producto está dividido en (5) sistemas independientes de funcionamiento, que son las siguientes:

SISTEMAS DEL PRODUCTO	
1. SISTEMA DE FRENOS	4. SISTEMA ELÉCTRICO
1.1. Freno delantero	4.1. Controlador
1.2. Freno trasero	4.2. Ramal eléctrico
2. SISTEMA DE TRACCIÓN	4.3. Bombillos
2.1. Motor eléctrico	4.4. Tablero de instrumentos
3. SISTEMA DE ALIMENTACIÓN	4.5. Acelerador
3.1. Batería	5. SISTEMA ESTRUCTURAL
3.2. Cargador	5.1. Chasis
	5.2. Manubrio
	5.3. Suspensión trasera
	5.4. Suspensión delantera



Las eventuales dificultades que puedan presentarse en una o varias unidades de sistema del Producto se entienden presentadas en esa o esas unidades de sistemas en específico, sin que se entiendan o constituyan una dificultad en otras en las que no se han presentado, por ser independientes unas de las otras.



MANTENIMIENTO PERIÓDICO

MANTENIMIENTO Y SERVICIO

Para la seguridad de la conducción, mantenga su Producto en óptimas condiciones y al mismo tiempo lleve a cabo el mantenimiento y el lavado periódico.

1) Aspectos para el mantenimiento periódico y el autodiagnóstico:

- Compruebe si las tuercas de la rueda delantera y la rueda trasera están apretadas. Comprobar si la suspensión delantera y el chasis del Producto funcionan bien y no hay desviación.
- Compruebe si el grabado de ranuras de las llantas está desgastado o hay grietas y si la presión de aire del neumático delantero y el neumático trasero es normal.
- Compruebe si la campana y el reflector trasero están intactos.
- Compruebe si el cable de frenado está trabajando con lubricación y no se está quedando atorado.
- Si el Producto no se ha utilizado por más de un mes, tenga en cuenta que la carga se debe realizar periódicamente (normalmente, una vez por cada mes para mantener la vida útil de la batería).







































































































































2) Procedimiento de mantenimiento y lavado:

- No lavar el Producto con un chorro de agua de alta presión para evitar accidentes o daños causados por las piezas eléctricas internas mojadas.
- La suciedad en la superficie de la pintura o de la superficie de las piezas de plástico se debe limpiar con un paño, se debe utilizar un agente neutro, y luego limpiar con un paño seco.
- Utilice aceite de lubricación para mantener las partes metálicas del Producto en buen estado.
- No se debe aplicar gasolina a la goma del freno delantero y trasero, levas de freno, rines, llantas, batería o controlador.





CUADRO DE MANTENIMIENTO PERIÓDICO OBLIGATORIO

Usted debe seguir pendiente del cuidado de su Producto, llévelo a las revisiones obligatorias de servicio.

CUADRO DE MANTENIMIENTO PERIÓDICO PARA PATINETAS STÄRKER		Revisiones de rutina (diario)	FRECUENCIA DE MANTENIMIENTO		
			1er Mantenimiento - 4 meses	2do Mantenimiento - 8 meses	3er Mantenimiento - 12 meses
Operación					
	Revisión de servicio de mantenimiento preventivo		   	   	   
	Revisar y calibrar la presión de aire de las llantas (si aplica)	 	 	 	 
	Inspección, mantenimiento y ajuste de frenos		   	   	   
	Nivel de carga de la batería y estado (voltaje)	 	  	  	  
	Funcionamiento del cargador, voltaje de entrada y de salida, cambio de estado de carga (color del LED)		  	  	  
	Funcionamiento del display y verificar configuración del mismo, asistencia en cada modo de manejo, conectividad (si aplica), pito o campana, luz delantera, luz stop, sensores de freno (si aplica)	 	   	   	   
	Operatividad del motor (fases), acelerador y modos de manejo		  	  	  
	Revisión de sensores Hall cambio de señal (motor, acelerador)		  	  	  
	Chequeo del cableado, limpieza de la sulfatación de conexiones y terminales eléctricas, protección con grasa dieléctrica.	 	   	   	   
	Ajustes estructurales y de componentes (Cunas, ejes, Bisagras, Suspensión, partes plásticas, vástago, dirección, guayas, y si aplica cadena de transmisión).	 	   	   	   
	Lubricación de partes móviles del vehículo, tensión y lubricación de cadena (si aplica).	 	   	   	   
	Correcto funcionamiento de la asistencia eléctrica.	 	 	 	 

 Revisar

 Limpiar

 Lubricar

 Ajustar si requiere

 Reemplazar si requiere

NOTA: La frecuencia del mantenimiento periódico debe ser mayor si se conduce en áreas de humedad o polvo excesivo.



ALMACENAMIENTO DEL PRODUCTO

PREPARACIÓN PARA EL ALMACENAMIENTO:

- Limpie bien el Producto.
- Reduzca la presión de las llantas aproximadamente en 20%.
- Coloque su Producto sobre un cajón o soporte, de manera que ambas ruedas queden levantadas del piso (si esto no es posible, coloque tablas debajo de las ruedas para mantener la humedad alejada del caucho de las llantas).
- Rocíe aceite sobre todas las superficies metálicas no pintadas para evitar el óxido. Evite untar de aceite las piezas de caucho y los frenos.
- Asegúrese que el acelerador esté en la posición de apagado.
- Asegúrese de almacenar su Producto con la batería completamente cargada.
- No almacene el Producto cerca de fuentes de calor.
- Asegúrese que el suiche de encendido esté en la posición "OFF" y que la llave haya sido removida.
- Posicione el Producto en el gato central para prevenir que el Producto se caiga.
- Cubra el Producto para que no reciba polvo o suciedad.
- Revise todos los puntos que aparecen en la lista de revisiones diarias de seguridad.
- Lubrique los pivotes, pernos y tuercas.
- **Si su Producto permanecerá almacenado, cargue las baterías completamente cada mes, hasta que la luz led del cargador cambie a color verde.**





Servicio Técnico

Para un buen funcionamiento de su Producto y para mantener la validez de la garantía correspondiente, utilice únicamente partes originales y llévela exclusivamente a los CSA AUTECO ELECTRIC.



PÁGINA WEB DE REPUESTOS

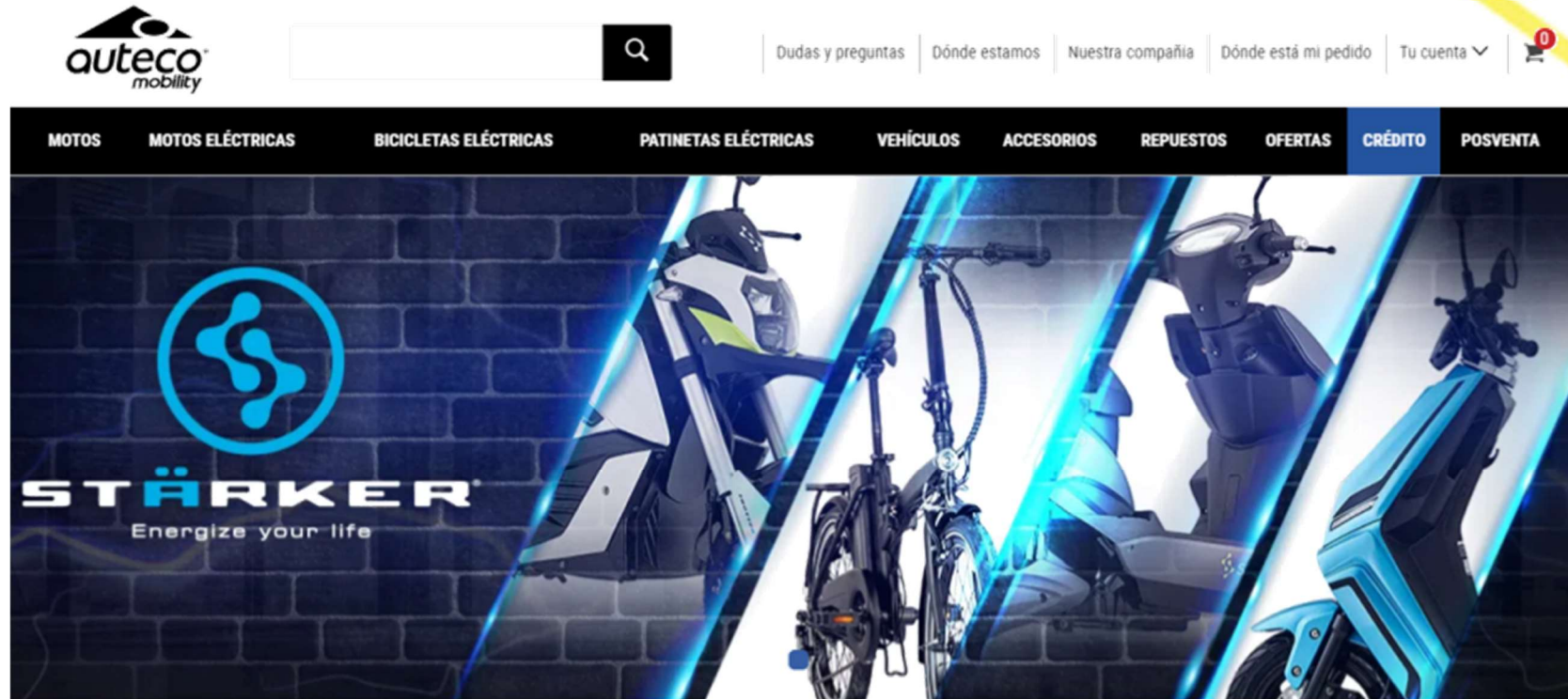

Encuentre en la página web de Auteco Mobility una amplia y útil sección con toda la información relacionada con los repuestos y accesorios para todos los productos de las marcas Auteco Mobility. . Ingrese al sitio web de AUTEKO MOBILITY, donde podrá encontrar los repuestos y accesorios en el menú en la parte superior de la página www.auteco.com.co o ingrese directamente a <https://blog.auteco.com.co/manual-de-partes-de-vehiculos> para descargar el Manual de partes de su Producto.

Allí podrá encontrar los siguientes servicios:

- Descargar los catálogos de partes con el despiece de los Productos y los códigos de las partes.
- Información del precio público sugerido para los repuestos.
- Actualizaciones técnicas y cambios en las partes.



GARANTÍA AUTECO MOBILITY

La garantía amparará los componentes de su Producto descritos en la Tabla No.1 para defectos de fabricación, por el período establecido en la tabla No. 1, contado a partir de la fecha de venta. Cabe anotar que ésta será brindada a través de los CSA Auteco Electric de AUTECO MOBILITY en Colombia.

TABLA No. 1	
Componente	Tiempo de Garantía
Horquilla de suspensión (si aplica)	Un (1) año para defectos de fabricación
Horquilla rígida (si aplica)	
Basculante (si aplica)	
Pintura, barniz y corrosión todos los chasis y horquillas rígidas	
Transporte si es el caso (aplica únicamente para ventas por e-commerce)	
Batería	
Motor	
Líquido de frenos	
Cables del sistema eléctrico y sus conectores	
Controlador	
Poste Sillín si es el caso	
Cunas	
Pito o Campanilla	
Manubrio	
Ruptura del chasis	
Cargador	

Para hacer uso de la garantía descrita en la Tabla No. 1, el producto deberá haber asistido oportunamente a las revisiones de mantenimiento obligatorias realizadas a través de los CSA Auteco Electric de AUTECO MOBILITY y haber seguido las recomendaciones técnicas, establecidas a partir de la página 5 de este Manual.

NOTA: La Garantía del cargador de su Producto es de un año, contados a partir de la fecha de venta al primer comprador.

NOTA: Todos los elementos mencionados en la Tabla No.1, deberán ser analizados por el departamento de garantías de AUTECO MOBILITY y se otorgará la garantía si se comprueba un defecto de la parte y se cumple con todas las condiciones mencionadas en este Manual.

La Garantía es válida en el territorio nacional, es decir, que todo Comprador tiene derecho a exigir la aplicación de la Garantía en cualquiera de los CSA Auteco Electric de AUTECO MOBILITY en Colombia, sin importar el lugar en donde hubiere adquirido el producto.

Si durante el período de la Garantía el Comparador del producto cambia de ciudad de residencia en Colombia, seguirá teniendo los mismos derechos que cuando adquirió su Producto . Le bastará con presentar la factura de compra para tener derecho a la misma. Esta garantía, demuestra la confianza y respaldo que AUTECO MOBILITY genera para sus productos.



El Manual deberá ser descargado por el cliente del sitio web <https://www.autecoelectric.com/manuales-de-garantia-y-mantenimiento>, ubicación virtual donde también podrá consultarlo en todo momento. El comprador declara conocer esta condición y que no descargarlo y/o leerlo, no lo eximirá de realizar oportunamente las rutinas de mantenimiento obligatorias para conservar la garantía.

Es de conocimiento del Comprador, que el fabricante puede realizar mejoras, cambios y/o modificaciones en los productos en el momento que desee, sin que por ellos se vea en la obligación de hacer estos cambios o modificaciones en los que hayan sido comercializados con anterioridad.

ALCANCES DE LA GARANTÍA

Con la presentación de la factura de compra, toda intervención técnica que cumpla con las condiciones de garantía puede ser realizada en cualquiera de los CSA Auteco Electric de AUTEKO MOBILITY del país, aunque el producto no hubiese sido adquirido donde se está solicitando el servicio.

Las reparaciones que se deban realizar en cumplimiento de la garantía no tendrán ningún costo para el Comprador, sin perjuicio de lo establecido en este Manual.

Es posible que algunos componentes sean reparados o reacondicionados, en lugar de ser reemplazados. No obstante, cabe aclarar que esto no afecta la calidad, seguridad o idoneidad del producto, sino que, por el contrario, estos procedimientos se realizarán para garantizar las óptimas condiciones de funcionamiento del mismo.

Las partes de los productos que deban ser cambiados durante la vigencia de la garantía serán propiedad de AUTEKO MOBILITY, para que la parte reemplazada pueda ser revisada y evaluada con el fin de implementar las acciones que pudieran llegar a ser necesarias para mitigar situaciones similares a futuro.



AVISO IMPORTANTE: Los costos asociados a las revisiones de mantenimiento obligatorias tales como mano de obra, repuestos, insumos, transporte e intervenciones de terceros, entre otros, deberán ser asumidos en su totalidad por el cliente. Cada CSA Auteco Electric de AUTEKO MOBILITY del país establecerá sus propias tarifas las cuales serán comunicadas al usuario en cada visita al taller. El comprador declara conocer esta condición y no leerla, no lo eximirá del pago de dichas revisiones.



REQUISITOS PARA LA EFECTIVIDAD DE LA GARANTÍA

1. Dar aviso inmediato sobre la falla detectada a un CSA Auteco Electric de AUTEKO MOBILITY y poner el producto a disposición de este en el menor tiempo posible para la revisión y/o reparación del mismo.
2. **Presentar oportunamente el producto a un CSA Auteco Electric de AUTEKO MOBILITY para la realización de las revisiones de mantenimiento obligatorias establecidas en este Manual en los tiempos recomendados, para que le sean efectuadas correctamente todas las operaciones técnicas que sean necesarias para su correcto funcionamiento y conservación, así como para el cambio oportuno de las piezas que tengan desgaste natural y/o garantía.** Se debe tener en cuenta que se permite un margen de más o menos quince (15) días para asistir a cada revisión.
3. Conocer y seguir al pie de la letra todas las recomendaciones contenidas en este Manual, para el buen uso del producto.
4. **Únicamente se otorgará la garantía si (i) está vigente en tiempo/período,(ii) si asistió a todas las rutinas de mantenimiento preventivo sin pasarse de los rangos de**

tolerancia que son 15 días por encima o por debajo del tiempo establecido y (iii) si se valida que efectivamente es un defecto de calidad de la parte.



AVISO IMPORTANTE: la inasistencia o la asistencia por fuera de rango de tiempo establecido en la página 40 de este Manual, a cualquiera de las revisiones periódicas obligatorias de mantenimiento, generan automáticamente la pérdida de la garantía sobre las partes cubiertas por esta política (ver Tabla No. 1). Por lo tanto, las revisiones siguientes a las que hubiese dejado de asistir o hubiese asistido tardíamente sobre las mismas partes, tendrán únicamente carácter de diagnóstico informativo para el cliente, sin que esto implique obligación alguna de AUTEKO MOBILITY en cuanto a mantenimiento, o suministro de repuestos por garantía.



AUTECO MOBILITY y los CSA Auteco Electric de AUTECO, quedarán libres de toda responsabilidad y exentos de la aplicación de las garantías aquí establecidas, cuando:

- El producto haya sido intervenido fuera de la red de CSA Auteco Electric de AUTECO MOBILITY o cuando hayan sido cambiadas las piezas originales del producto por otras no genuinas; esto es, no producidas o utilizadas por el fabricante original del producto. Esto incluye grasas y líquidos en general, diferentes a los recomendados por AUTECO MOBILITY en este Manual.
- **No se hayan realizado las revisiones de mantenimiento obligatorio indicadas en este Manual de Usuario a partir de la página 40, las cuales inician a los 120 días de uso,** contados a partir de la fecha de venta del producto al primer Comprador.
- Se hayan causado daños al producto como consecuencia de sobrecargas
- En los productos eléctricos, ocurra alguna falla en el motor, controlador, batería o cualquier componente eléctrico, incluido el cargador en su período de garantía, ocasionados como consecuencia de sumergir el producto en agua o no evitar el ingreso de agua, conforme las recomendaciones indicadas en este Manual de Usuario.
- El producto haya sido usado sin seguir las recomendaciones para su uso dadas en este Manual.
- La avería se haya producido por maniobras incorrectas o accidentes causados por su propietario, conductor o por terceros. De igual forma, cuando el conductor del producto no siga las recomendaciones incluidas en este Manual y no acate las señales de alerta que se presenten en los indicadores del tablero de su Producto en productos eléctricos.
- Se hayan efectuado alteraciones en los mecanismos o partes originales del producto.
- Por exceso de suciedad se genere alguna avería.
- Se produzca un inconveniente derivado de no proporcionar el cuidado debido al producto, conforme las recomendaciones indicadas en este Manual.



- El inconveniente se genere debido a que no se hayan cambiado oportunamente las partes o piezas de desgaste natural del producto.
- Se presenten daños ocasionados por no mantener un nivel adecuado de carga de las baterías, la cual nunca debe ser inferior al veinte por ciento (20%) de la carga total, durante el uso o almacenamiento del producto.
- Se presenten daños producidos por un nivel bajo de grasa o fluidos del producto.

EXCLUSIONES

Adicional a las excepciones indicadas en el punto anterior, se encuentra excluido de la Garantía:

- La siguiente lista enunciativa de partes: manillares, juntas tóricas, pastas de freno, retenes, roscas, piñones, guardapolvos, uniones y articulaciones de amortiguador, tornillos, cables y fundas de freno, levas de freno, levas de acelerador, display (si aplica), swiche de encendido, cadenas/correas/piñones de propulsión, llantas, neumáticos, ruedas/rines, accesorio sillín (si aplica), stop trasero, soporte lateral, calcomanías/antideslizante/pintura de la plataforma, farola(s), sistema de plegado, mecanismo de juste altura de manubrio y puertos de carga (puerto externo y puerto de la batería).
- Todas aquellas partes no incluidas expresamente en la lista anterior y que no hacen parte de la **Tabla No.1**.
- Otras partes consideradas de desgaste natural, tales como: discos de frenos, bombillos y luces, amortiguadores y soportes de amortiguadores.
- Sustancias o materiales que, no siendo exactamente partes, por tratarse de elementos de consumo, también están excluidas de la garantía: grasas, fluido hidráulico, fusibles y relés.
- Pintura, calcomanías y cromo, por su deterioro natural, por su exposición a la intemperie, calor, por la acción de terceros, así como los daños ocasionados como consecuencia de la oxidación o corrosión por la exposición a agentes externos como productos químicos y choques.
- Partes o sistemas que, sin autorización de AUTEKO MOBILITY, hubieren sido objeto de modificaciones o alteraciones, así como instalación de piezas que no pertenezcan al diseño original del producto.
- Motor, controlador, batería, cables y sus conectores, cuando estos hubieren sido manipulados en virtud de la instalación de dispositivos ajenos al diseño original del producto o cuando dichas partes resulten dañadas por razón de lavado a presión, inmersión (charcos profundos, aguas estancadas, quebradas, etc.) u otras causas no inherentes a su uso normal.



- Daños o perjuicios causados tanto al propietario, comprador o terceros, como consecuencia de un accidente cuando el mismo no le sea imputable a las condiciones y funcionamiento del producto.
- AUTECO MOBILITY no será responsable por la pericia del conductor del producto y los daños que por falta de la misma pueda ocasionar.
- Se excluyen de la garantía, los gastos ocasionados por la utilización de otros productos para el transporte del usuario, mercancías o cualesquiera otras consecuencias, mientras su Producto se encuentre en proceso de diagnóstico o reparación en un CSA Auteco Electric de AUTECO MOBILITY.
- **Daños ocasionados por no presentar oportunamente el Producto en un CSA Auteco Electric para la realización de las revisiones obligatorias establecidas en este Manual en períodos recomendados,** para que le sean efectuadas correctamente todas las operaciones técnicas que sean necesarias para su correcto funcionamiento y conservación, así como para el cambio oportuno de las piezas que tengan desgaste natural y/o garantía.
- Las partes plásticas y tapizadas se encuentran excluidos de la garantía, salvo que, al momento de la entrega al primer Comprador, se evidencien anomalías o daños.
- La garantía no se aplica a productos que hayan sido prestados o dados en alquiler, que sean o hayan sido utilizados para participar en competencias, como producto de prueba o aprendizaje para conductores.
- La garantía tampoco cubre los daños causados por accidente, negligencia, uso inadecuado o incorrecto, decoloración causada por la luz solar, casos de fuerza mayor, montaje incorrecto, inobservancia de las instrucciones de mantenimiento recomendadas, falta de mantenimiento, mantenimiento defectuoso o reparación por alguien que no sea de un CSA Auteco Electric de AUTECO MOBILITY, el uso de componentes no compatibles con el producto y las modificaciones del producto.
- Los accesorios adicionales, en caso de que los tenga, pues la garantía solo aplica para los componentes originales de su Producto, con los que se entrega la misma.
- Corrosión por sudor o condiciones ambientales.
- **Productos no comprados en un Distribuidor Autorizado de Auteco Mobility.**



- Decoloración de los colores producida por la exposición prolongada a los rayos UV (luz ultravioleta) de la luz del sol, lo cual no se considera defecto de producción o fabricación.
- Uso o contacto con productos químicos o de limpieza nocivos (incluso alcoholes sobre tratamientos superficiales en pantallas digitales), o una fuente de calor intenso.
- Daños al sistema eléctrico y/o componentes eléctricos del producto incluidos la batería y el cargador, causados por instalaciones de carga deficientes (puntos de carga responsabilidad del cliente), que no cuentan con polo a tierra, equipos instalados sin dispositivos de protección, fluctuaciones de voltajes, **descargas eléctricas y daños en baterías por períodos inadecuados de carga (excesivos o deficientes)**, entre otros.
- Cuando el usuario exceda el peso máximo permitido para el producto, según la información de la ficha técnica que contiene este Manual, así como los daños causados por posturas inadecuadas, tales como rupturas del CHASIS por no respetar las instrucciones de instalación del sillín, daños en el poste del sillín, la espiga y en los accesorios que componen su Producto.

- Usos en carreras, concursos de salto, conducción agresiva, conducción sobre terrenos severos, conducción en condiciones extremas, montar con cargas pesadas, actividades comerciales y otro tipo de uso no estándar, las cuales pueden acortar dramáticamente la vida útil de su Producto y el chasis. Una sola o cualquier combinación de estas condiciones puede resultar en un fallo apreciable o inapreciable de su Producto y el chasis, que no será cubierto por la garantía.

Nota:

Su Producto, sus componentes eléctricos y electrónicos, tiene un ciclo de vida útil y la duración de ese ciclo de utilidad del producto varía dependiendo de la construcción, los materiales de su Producto o el chasis, el mantenimiento, el cuidado de su Producto, el tipo y cantidad de uso que se le da.

- Su Producto nuevo o usado, así como los productos que se exhiben y promocionan en las tiendas Auteco Electric o E-commerce, que presenten imperfectos o deterioros, siempre y cuando sean informados previamente y aceptados por el consumidor, no tendrán garantía respecto a los mismos.



- Dentro de la garantía del CHASIS, no está comprendida la pintura/acabados de componentes sujetos a este, tales como horquillas, ruedas, sistema de transmisión, frenos, manillar y potencia y/o cualquier suspensión relativa a partes o componentes. Esta garantía tampoco cubre los daños resultantes de la corrosión, ni aquellos que se deriven de un montaje o mantenimiento inapropiados, o de una instalación de piezas o accesorios no compatibles con su Producto.
- La garantía no cubre los daños causados por el uso o contacto con productos químicos, de limpieza nocivos, incluidos alcoholes, o una fuente de calor intenso incluía la constante exposición a la luz directa del sol, sobre los tratamientos superficiales, los cauchos, los plásticos, los sistemas de luces, el sillín y las pantallas digitales (displays cuando aplique).
- La decoloración producida por la exposición prolongada a los rayos UV (luz ultravioleta) de la luz del sol, en tanto no se considera defecto de producción o fabricación.
- Daños en baterías y, por consiguiente, en el Producto, por exposición prolongada y directa a fuentes de calor. Así mismo, para baterías extraíbles, daños causados por su exposición directa a la luz del sol, contacto con agentes externos tales como agua y vapor, entre otros.

- Para el caso de productos vendidos bajo la modalidad “ensámblelo usted mismo”, quedarán excluidos de la garantía todos aquellos sistemas, subsistemas, partes y defectos, causados por no haber atendido correctamente las instrucciones consignadas en este Manual disponible digitalmente en <https://www.autecoelectric.com/manuales-de-garantia-y-mantenimiento> . Es responsabilidad del usuario consultar, leer, atender y tener a la mano dicho manual.

CONSIDERACIONES ADICIONALES

- Una reclamación aceptada en el CHASIS, no extenderá el tiempo original de la garantía del fabricante.
- Si la parte necesaria para atender una garantía ya no está disponible para la venta, se reemplazará por una de tipo y calidad similares.
- El cliente correrá con los costes del reemplazo de componentes no defectuosos y/o partes excluidas de la garantía.



- La política de garantías establece los criterios para la gestión y control de los procesos correspondientes a garantías de su Producto, las cuales podrán ser modificadas en cualquier momento.
- El beneficiario de la garantía del Producto será el Comprador que demuestre su titularidad lícita.
- El producto podrá ser remitido al proveedor o fabricante para su diagnóstico técnico y su respectiva reparación, si este aplica.
- En caso de productos de ediciones especiales, la tienda de Auteco Electric de AUTEKO MOBILITY, podrá sustituir componentes en garantía por otros similares, en los colores, calcomanías, diseños, etc. de gama vigente, en caso de que no fuese posible la personalización/versión original.
- En la medida de lo posible, los CHASIS reemplazados en garantía, se repondrán por la misma referencia o, en su defecto, por uno similar y compatible con su Producto. AUTEKO MOBILITY modifica los colores, calcomanías, diseños, gráficos, etc. y mejora la tecnología con frecuencia. Debido a estos cambios, cabe la posibilidad de que los CHASIS que son reemplazados por garantía tengan diferencias al ensamblado inicialmente en el producto.
- **Si el cliente tiene la factura de venta o su copia, podrá hacer la solicitud de garantía en cualquier tienda de CSA AUTEKO ELECTRIC de AUTEKO MOBILITY en el país. Si el cliente no cuenta con la factura o la copia, y realizó la compra en alguna tienda de Auteco Electric de AUTEKO MOBILITY, deberá hacer la reclamación directamente en la tienda donde efectuó la compra. La copia de la factura de venta solamente será entregada al Comprador Titular del bien, caso para el cual, será necesario la presentación de la cédula de ciudadanía.**



- AUTECO MOBILITY podrá analizar la solicitud de garantía y dar respuesta al cliente, en un periodo máximo de quince (15) días hábiles.
- En los casos en los que AUTECO MOBILITY a través de su red de Agentes Comerciales disponga de un producto en préstamo para el consumidor, mientras se efectúa la reparación del mismo, el término para la reparación podrá extenderse hasta por sesenta (60) días hábiles más.
- Los Productos usados y disponibles para la venta en las tiendas de Auteco Electric o E-commerce, y sobre las cuales haya expirado el término de la garantía legal, serán vendidas sin garantía, circunstancia que será informada al consumidor por escrito.
- **Derecho de retracto:** en las compras realizadas por medios electrónicos, tales como el E-commerce, el cliente tiene derecho a devolver el bien, dentro de los cinco (5) días hábiles siguientes a la entrega, cuando el producto se encuentra en el mismo estado en el cual le fue enviado, el empaque se encuentra cerrado y el cliente tiene derecho a devolver el bien, en los tiempos estipulados siempre y cuando se cumpla con los requisitos establecidos por la SIC.. El cliente tiene la obligación de cubrir los gastos del flete de retorno del bien, los retornos tienen que cumplir ciertas condiciones, tales como: usar la misma empresa de transporte y tener las mismas condiciones de empaque para proteger el producto.
- **Disponibilidad de repuestos, partes, insumos y mano de obra capacitada:** para su Producto, AUTECO MOBILITY garantizará el suministro oportuno de repuestos de desgaste, partes, insumos y mano de obra durante dos años contados a partir de la fecha de compra del producto.
- Después de vencida la garantía de su Producto será el cliente/consumidor quien asuma todos los costos asociados a la reparación, mano de obra y/o reemplazo de partes e insumos.
- **Constancias de recibo y reparación:** cuando se entregue su Producto en una de las tiendas autorizadas para hacer efectiva la garantía o para realizar una reparación o diagnóstico fuera de la misma, se expedirá la respectiva constancia al cliente o consumidor, la cual contendrá: (i) la fecha de recepción, (ii) el nombre del cliente, (iii) su teléfono, (iv) la identificación del producto, (v) la clase de servicio, (vi) valor del servicio (si es posible determinarlo en ese momento), (vii) fecha de devolución si es posible determinarla y la cual podrá ser aproximada; (viii) las sumas de dinero que abona el cliente como parte de pago del servicio y (ix) si el servicio se presta sin garantía.



- **Abandono del bien:** Pasado un (1) mes a partir de la fecha prevista para la devolución o a la fecha en que el cliente o consumidor debía aceptar o rechazar expresamente el servicio del CSA AUTECO ELECTRIC, sin que este acuda a retirar su Producto, el prestador del servicio lo requerirá por escrito para que lo retire dentro de los dos (2) meses siguientes a la remisión de la comunicación. Si el consumidor no lo retira dentro de ese plazo, se entenderá por ley que abandona el bien y el prestador del servicio deberá disponer del mismo conforme con la reglamentación que expida el Gobierno Nacional para el efecto. En estos casos, el consumidor deberá asumir los costos asociados al abandono del bien, tales como costos de almacenamiento, bodegaje y mantenimiento.

SONIDOS Y VIBRACIONES

El funcionamiento normal de su Producto, bajo distintas formas de conducción (con carga, sin carga, diferentes velocidades, climas, terrenos, aceleraciones, etc.), puede generar distintos sonidos y vibraciones. Cada referencia puede generar diferentes sonidos y vibraciones, característicos de cada modelo, los cuales, por tanto, no constituyen indicio de ningún problema en su Producto. Estos sonidos y vibraciones, incluso, pueden variar entre Productos del mismo modelo y están dados por las diferencias en las tolerancias y ajustes de fabricación y por los movimientos y fricciones propios de los componentes.

Por el contrario, en ocasiones se dan ruidos y vibraciones que se generan cuando se presentan problemas en los componentes; estos ruidos y vibraciones que se presentan paralelamente con el deficiente desempeño de las partes en mal estado.

Por lo anterior, los sonidos y vibraciones características en los diferentes modelos y que a juicio de AUTECO MOBILITY se consideren normales, no serán intervenidos, toda vez que los mismos no son consecuencia del mal funcionamiento de su Producto. En caso de dudas sobre si su producto presenta un sonido y/o vibraciones, o un ruido que no le parezca normal, debe dirigirse a cualquiera de los CSA Auteco Electric, donde nuestro personal capacitado emitirá su concepto técnico al respecto.



MODIFICACIONES

Los términos en que se concede la garantía no pueden, en ningún momento, ser modificados por las tiendas de **Auteco Electric** de AUTECO MOBILITY, sus agentes comerciales y sitios web dedicados al E-commerce. Esta garantía únicamente puede ser aplicada por la red AUTECO ELECTRIC que tenga la correspondiente y debida autorización.

REEMPLAZO DEL DISPLAY (Si aplica)

En caso de resultar aplicable y cuando se efectúe cambio de tablero de instrumentos, será responsabilidad las tiendas de Auteco Electric, dejar constancia, en el registro de garantía de AUTECO MOBILITY correspondiente, del kilometraje que indique el tablero de instrumentos remplazado y de la fecha en la cual se efectúe el cambio.

NOTA: Las indicaciones sobre el peso, velocidad, consumo y otros datos que aparecen en la literatura técnica, comercial o publicitaria, han de entenderse como aproximados.

PROCEDIMIENTO PARA LA ATENCIÓN DE PQR (Peticiónes, Quejas y Reclamos)

AUTECO MOBILITY cuenta con un mecanismo institucional para la atención de Peticiónes, Quejas y Reclamos, de acuerdo con lo establecido en la legislación colombiana.

Por lo tanto, en caso de que el Comprador considere que su garantía ha sido desatendida, o no ha sido debidamente atendida en la tienda de Auteco Electric, podrá comunicarlo a AUTECO MOBILITY mediante las siguientes líneas telefónicas o medios virtuales, para la atención de su solicitud: Línea gratuita nacional 01 8000 520090, correo electrónico servicioalcliente@auteco.com.co y chat en línea disponible en www.auteco.com.co.

NOTA IMPORTANTE: le recomendamos que realice las inspecciones diarias que se encuentran detalladas a partir de la página 56 de este Manual Recuerde que para el buen funcionamiento y desempeño de su Producto con el respaldo de AUTECO MOBILITY, usted cuenta con una red de CSA Auteco Electric para realizar sus revisiones periódicas obligatorias y mantenimiento.

CONOZCA LAS TIENDAS DE Auteco Electric DE AUTECO MOBILITY más cercanas, visitando la página web: <https://centros-servicios.autecoelectric.com/>



REVISIONES DIARIAS QUE DEBE REALIZAR EL USUARIO:

Frenos:	Comprobar su buen funcionamiento y verificar el estado de los elementos.
Nivel de carga:	Comprobar que las baterías estén totalmente cargadas.
Luces y campana:	Comprobar su correcto funcionamiento.
Neumáticos:	Comprobar la presión.
Acelerador:	Comprobar su correcto funcionamiento.

NOTA: Además de las anteriores recomendaciones generales, se deben tener en cuenta las recomendaciones particulares para cada Producto, contenidas al inicio del presente Manual.



No lave su Producto con agua a presión, ni con vapor, ni estando el motor caliente. Estos procedimientos pueden ocasionar daños en sus componentes y, por consiguiente, desde la fecha en que cualquiera de ellos se practique, AUTECO MOBILITY queda totalmente eximido de toda obligación relativa al cumplimiento de las garantías del Producto sobre las partes afectadas.



PRODUCTO STÄRKER AUTECO MOBILITY

Lista de chequeos del Alistamiento

OK.

- Verificar apariencia del Producto
- Verificar el nivel de carga de la batería.
- Realizar el registro de la garantía de la batería.
- Verificar la presión de las llantas.
- Verificar funcionamiento del tablero de instrumentos.
- Verificar el encendido del velocímetro.
- Comprobar funcionamiento del sistema eléctrico.
- Realizar el registro en Impulsa del alistamiento.
- Verificar accesorios.

Nombre del técnico: _____



PRODUCTO STÄRKER AUTECO MOBILITY

Lista de chequeos del 1er Mantenimiento: 4 meses

Servicio gratuito de mano de obra exceptuando insumos. Valido exclusivamente durante el periodo de garantía.

OK.

- 1. Verificar que no existan fugas de fluidos (visual, y si aplica).
- 2. Revisar voltaje de la batería.
- 3. Revisar funcionamiento del cargador, y prueba de carga de la batería.
- 4. Revisión del funcionamiento del display, suiches, sensores de freno (si aplica).
- 5. Revisión del funcionamiento de la luz frontal y luz de freno.
- 6. Revisión del funcionamiento de elementos sonoros en caso de aplicar(Pito, campana).
- 7. Revisión del funcionamiento del motor (fases, sensores hall).
- 8. Revisión del funcionamiento del acelerador (si aplica) y niveles de asistencia.
- 9. Limpieza, ajuste y protección con grasa DIELECTRICA de los bornes de la batería.
- 10. Revisar estado, montaje y presión de aire (si aplica) de las llantas.
- 11. Revisar giro libre de las llantas y estado de los rines.
- 12. Verificar el funcionamiento adecuado de la dirección.
- 13. Verificar el funcionamiento adecuado de los frenos.
- 14. Revisar, ajustar, lubricar guayas en general.
- 15. Revisar y lubricar partes móviles.
- 16. Verificar el funcionamiento adecuado de los pliegues (si aplica)
- 17. Revisar ajuste de cadena de transmisión y lubricación de la misma (si aplica).
- 18. Verificar señales de torque y ajustar si es necesario.
- 19. Limpiar el producto antes de entregarlo.



PRODUCTO STÄRKER AUTECO MOBILITY

Lista de chequeos del 2do Mantenimiento: 8 meses

OK.

- 1. Verificar que no existan fugas de fluidos (visual, y si aplica).
- 2. Revisar voltaje de la batería.
- 3. Revisar funcionamiento del cargador, y prueba de carga de la batería.
- 4. Revisión del funcionamiento del display, suiches, sensores de freno (si aplica).
- 5. Revisión del funcionamiento de la luz frontal y luz de freno.
- 6. Revisión del funcionamiento de elementos sonoros en caso de aplicar(Pito, campana).
- 7. Revisión del funcionamiento del motor (fases, sensores hall).
- 8. Revisión del funcionamiento del acelerador (si aplica) y niveles de asistencia.
- 9. Limpieza, ajuste y protección con grasa DIELECTRICA de los bornes de la batería.
- 10. Revisar estado, montaje y presión de aire (si aplica) de las llantas.
- 11. Revisar giro libre de las llantas y estado de los rines.
- 12. Verificar el funcionamiento adecuado de la dirección.
- 13. Verificar el funcionamiento adecuado de los frenos.
- 14. Revisar, ajustar, lubricar guayas en general.
- 15. Revisar y lubricar partes móviles.
- 16. Verificar el funcionamiento adecuado de los pliegues (si aplica)
- 17. Revisar ajuste de cadena de transmisión y lubricación de la misma (si aplica).
- 18. Verificar señales de torque y ajustar si es necesario.
- 19. Limpiar el producto antes de entregarlo.



PRODUCTO STÄRKER AUTEKO MOBILITY

Lista de chequeos del 3er Mantenimiento: 12 meses

OK.

- 1. Verificar que no existan fugas de fluidos (visual, y si aplica).
- 2. Revisar voltaje de la batería.
- 3. Revisar funcionamiento del cargador, y prueba de carga de la batería.
- 4. Revisión del funcionamiento del display, suiches, sensores de freno (si aplica).
- 5. Revisión del funcionamiento de la luz frontal y luz de freno.
- 6. Revisión del funcionamiento de elementos sonoros en caso de aplicar (Pito, campana).
- 7. Revisión del funcionamiento del motor (fases, sensores hall).
- 8. Revisión del funcionamiento del acelerador (si aplica) y niveles de asistencia.
- 9. Limpieza, ajuste y protección con grasa DIELECTRICA de los bornes de la batería.
- 10. Revisar estado, montaje y presión de aire (si aplica) de las llantas.
- 11. Revisar giro libre de las llantas y estado de los rines.
- 12. Lubricar cunas de dirección, verificar el funcionamiento adecuado de la dirección.
- 13. Limpieza y lubricación de la suspensión delantera (si aplica), y trasera (si aplica).
- 14. Cambiar fluido hidráulico de frenos (si aplica) y verificar el funcionamiento adecuado de los frenos.
- 15. Revisar, ajustar, lubricar guayas en general.
- 16. Revisar y lubricar partes móviles.
- 17. Verificar el funcionamiento adecuado de los pliegues (si aplica)
- 18. Revisar ajuste de cadena de transmisión y lubricación de la misma (si aplica).
- 19. Verificar señales de torque y ajustar si es necesario.
- 20. Limpiar el producto antes de entregarlo.



HISTORIAL DE MANTENIMIENTO

Fecha	Lectura odómetro	Mantenimiento realizado	Nombre del CSA	Dirección del CSA

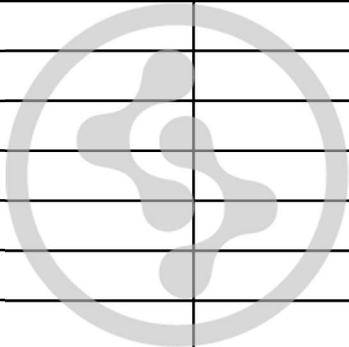

STÄRKER[®]
Líderes en movilidad eléctrica



RECONOZCA LOS CENTROS
DE SERVICIOS AUTORIZADO EN TODO EL PAÍS ACCEDIENDO AL SIGUIENTE ENLACE:

<https://centros-servicios.autecoelectric.com/>



MANTENIMIENTOS PREVENTIVOS POSTERIORES A LA GARANTÍA

Recuerde que para el buen funcionamiento y desempeño de su Producto Velocifero con el respaldo de ATECO MOBILITY, usted cuenta con CSA Auteco Electric a nivel nacional para continuar con sus mantenimientos.

Se recomienda que usted lleve su Producto periódicamente al taller para realizar el mantenimiento preventivo del mismo.

En los Centros de Servicio Autorizados Auteco Electric siempre encontrará repuestos originales Velocifero.



